

KitchenAid[®]

COMMERCIAL STAND BLENDER

KSBC1B0, KSBC1B0
PRODUCT GUIDE



W11584100A

PARTS AND FEATURES

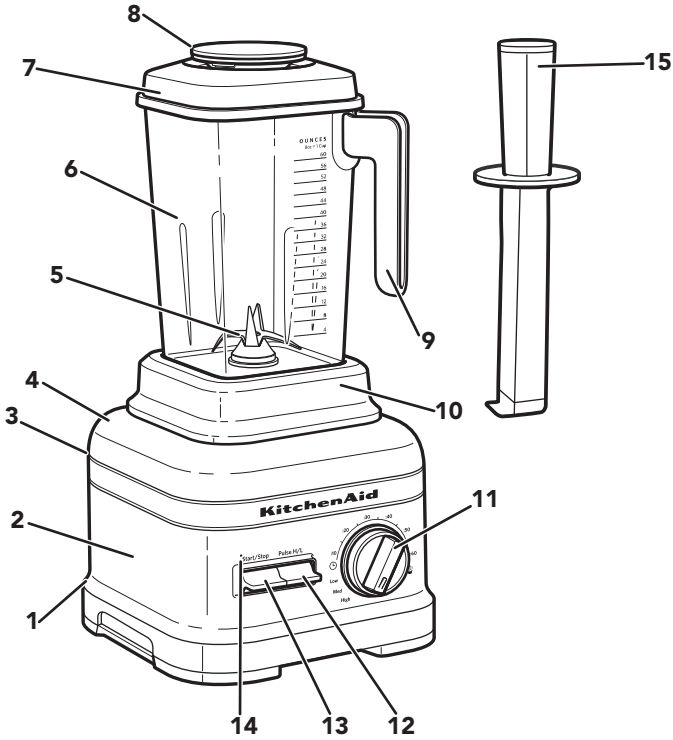

1. On/Off Switch (not shown)
2. Blender Base
3. Cord Cleat (not shown)
4. Power Cord Socket and Removable Power Cord (not shown)
5. Talon™ Blade
6. Blender Jar
7. Lid
8. Ingredient Cap with Measuring Cup
9. Open Handle for Easy Stackability
10. Removable Blender Jar Pad
11. Control Dial
12. Pulse Toggle Switch
13. Start/Stop Toggle Switch
14. Status Indicator Light
15. Flex Edge Tamper

PRODUCT SAFETY

Your safety and the safety of others are very important.

We have provided many important safety messages in this manual and on your appliance. Always read and obey all safety messages.



This is the safety alert symbol.

This symbol alerts you to potential hazards that can kill or hurt you and others.

All safety messages will follow the safety alert symbol and either the word "DANGER" or "WARNING." These words mean:

 **DANGER**

You can be killed or seriously injured if you don't immediately follow instructions.

 **WARNING**

You can be killed or seriously injured if you don't follow instructions.

All safety messages will tell you what the potential hazard is, tell you how to reduce the chance of injury, and tell you what can happen if the instructions are not followed.

IMPORTANT SAFEGUARDS

When using electrical appliances, basic safety precautions should always be followed, including the following:

1. Read all instructions. Misuse of appliance may result in personal injury.
2. To protect against risk of electrical shock, do not put Food Processor in water or other liquid.
3. This appliance is not intended for use by persons (including children) with reduced physical, sensory or mental capabilities, or lack of experience and knowledge, unless they have been given supervision or instruction concerning use of the appliance by person responsible for their safety. Close supervision is necessary when any appliance is used by or near children. Children should be supervised to ensure that they do not play with the appliance.
4. Turn the appliance off, then unplug from the outlet when not in use, before assembling or disassembling parts, and before cleaning. To unplug, grasp the plug and pull from the outlet. Never pull from the power cord.

5. Avoid contacting moving parts. Do not attempt to defeat any safety interlock mechanisms.
6. Do not operate any appliance with a damaged cord or plug, or after the appliance malfunctions, or is dropped or damaged in any manner. Return appliance to the nearest Authorized Service Center for examination, repair, or electrical or mechanical adjustment.
7. Do not use the appliance outdoors.
8. Do not place on or near a hot gas or electric burner, or in a heated oven.
9. Do not let cord hang over edge of table or counter.
10. Keep hands and utensils out of container while blending to reduce the risk of severe injury to persons or damage to the Blender. A spatula or scraper other than the provided Flex Edge Tamper may be used, but must be used only when the Blender is not running.
11. Blades are sharp. Handle carefully.
12. The use of attachments/accessories not recommended or sold by KitchenAid may cause fire, electric shock or injury to persons.
13. Do not use appliance for other than intended use.
14. Always operate Blender with cover in place.
15. When blending hot liquids or ingredients or operating in the heating mode, Lid Center Cap should remain in place over the Lid opening. Always start on lowest speed and slowly ramp to desired speed when blending hot liquids or ingredients.
16. Allow the appliance to cool completely before putting on or taking off parts, and before cleaning the appliance.

SAVE THESE INSTRUCTIONS

This product is designed for commercial use only.

ELECTRICAL REQUIREMENTS

WARNING

Electrical Shock Hazard



Plug into a grounded 3 prong outlet.

Do not remove ground prong.

Do not use an adapter.

Do not use an extension cord.

Failure to follow these instructions can result in death, fire, or electrical shock.

Voltage: 120 V~

Frequency: 60 Hz

Ampere: 15 A

NOTE: If the plug does not fit in the outlet, contact a qualified electrician. Do not modify the plug in any way. Do not use an adapter.

Do not use an extension cord. If the power supply cord is too short, have a qualified electrician or serviceman install an outlet near the appliance.

GETTING STARTED

The Blender has a preset recipe program: Icy Drinks. It also features variable times and Pulse H/L functions that allow you to customize your blending for any recipe you make.

SETTING	DESCRIPTION	BLENDING TIME (in minutes:seconds)
ICY DRINKS	Gradually ramp up to full power to completely blend hard foods such as ice, whole fruits or vegetables, or frozen fruits. This cycle is recommended for such drinks as Margaritas, Daiquiris, and blended ice coffee drinks.	0:22
Low	When Low speed is selected, the Blender will run continuously on low until the Start/Stop switch is pressed, or after 6 minutes elapse.	N/A
Medium	When Medium speed is selected, the Blender will run continuously on medium until the Start/Stop switch is pressed, or until 6 minutes elapse.	N/A

SETTING	DESCRIPTION	BLENDING TIME (in minutes:seconds)
High	When High speed is selected the Blender will run continuously on high until the Start/Stop switch is pressed, or after 6 minutes elapse.	N/A
Pulse H/L	Alternatively, use Pulse H/L during manual operation to add a boost of power momentarily.	N/A
VARIABLE TIMES	The timer function starts at a slow speed and ramps up to a high speed for optimal blending results.	0:05-0:60

To clean the Blender: Quick pulses of power and high speeds work to clean the Blender Jar with just 2 cups of water and a drop of dish soap.

PRODUCT USAGE

PREPARING THE COMMERCIAL BLENDER FOR USE

⚠ WARNING

Electrical Shock Hazard



Plug into a grounded 3 prong outlet.

Do not remove ground prong.

Do not use an adapter.

Do not use an extension cord.

Failure to follow these instructions can result in death, fire, or electrical shock.

BEFORE FIRST USE: Before using your Blender for the first time, wipe the Blender Base with a warm damp cloth, then wipe clean with a damp cloth. Dry with a soft cloth. Wash the Blender Jar, Lid, and ingredient cap in warm, sudsy water (see “Care and Cleaning” section). Rinse parts and wipe dry.

1. Before using the Blender, be sure the countertop beneath the Blender and surrounding areas are dry and clean. Be sure the power switch on the back of the Blender Base is in the off (O) position and the cord is also fully plugged into the back of the Blender. Then, plug the Blender into a grounded 3 prong outlet.

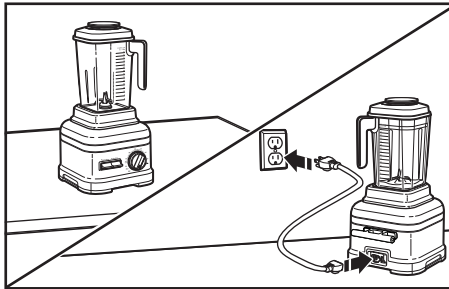

2. The main power switch is on the back of the Blender Base. Flip the power switch to the on (I) position. The Status Indicator Light above the Start/Stop toggle button will begin to flash, indicating that the Blender is in standby mode. The Blender is now ready to operate.

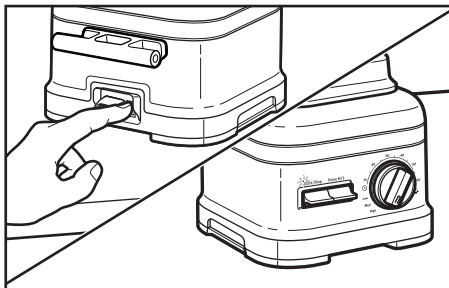

NOTE: The Cord Cleat is not to be used as a handle; the Cord Cleat is designed to wrap the Power Cord around it for storage only.

PRODUCT ASSEMBLY

1. Put the items to blend into the Blender Jar. Add liquids first, then soft foods, then leafy greens, and ice or frozen items last.

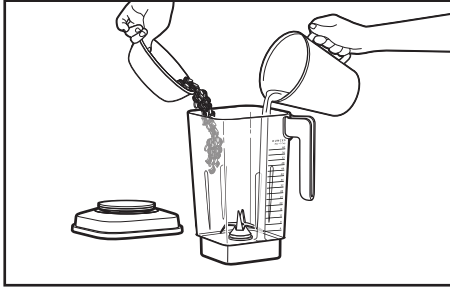

2. Make sure that the Lid is fully secured on the Blender Jar next, place the Blender Jar on the base, making sure that it is fully aligned on the jar pad.

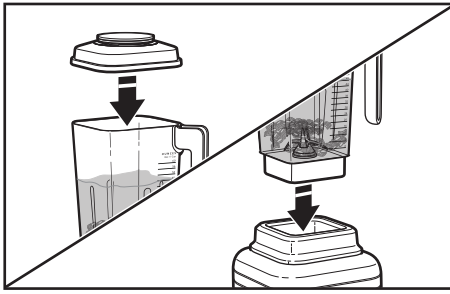

NOTE: Do not fill Blender Jar past the top-most measurement mark, especially when blending liquids.

3. Flip the Start/Stop Toggle Switch up or down to begin operation of the Blender. The Status Indicator Light will now be solid.

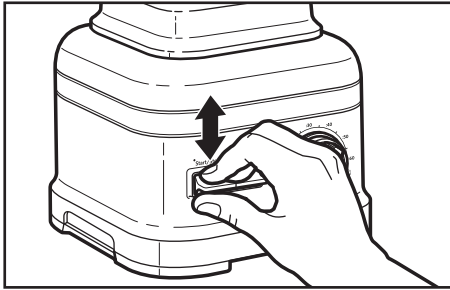

4. Turn the Control Dial to your desired speed, time, or program. See the “Blender Function Guide” section for more information.

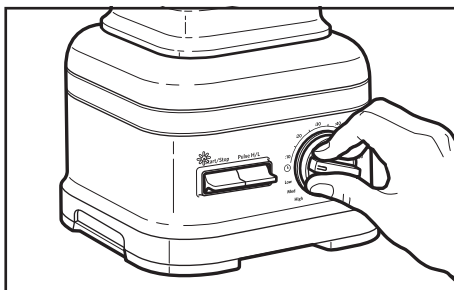

NOTE: If you select a pre-programmed cycle, you will need to flip the Start/Stop toggle to begin operation.

5. Utilize the Flex Edge Tamper accessory as needed for optimal blending performance. Remove the Ingredient-measuring Cap only, and leave the Lid in place. Stir or press contents down towards the blade. When you are finished, replace the ingredient-measuring cap in the Blender Jar Lid before resuming blending.



6. If desired, use the pulse function for a momentary boost of speed while blending on the variable speed settings. Press and hold the Pulse H/L Toggle Switch up for a faster pulse, or down for a slower pulse.

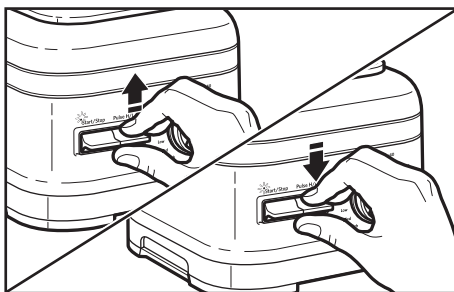

NOTE: The pulse function may also be used on its own as a separate blending function while the Blender is in standby mode.

- After blending, flip the Start/Stop Toggle Switch up or down. Allow the Blender to come to a complete stop before removing the Lid and pouring your blended ingredients.

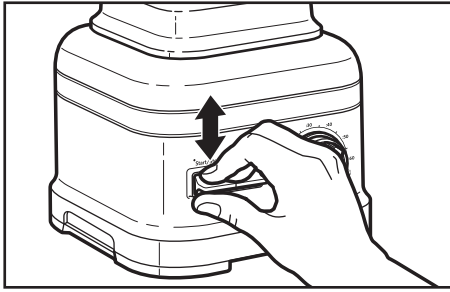

- If the Blender remains in standby mode for 10 minutes with no activity, the Blender will enter sleep mode. To get out of sleep mode, press the Start/Stop switch once to bring into standby mode. Then, press Start/Stop once more to start the Blender.

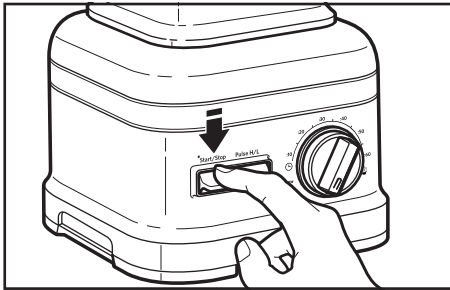

CARE AND CLEANING

CLEANING THE BLENDER AND ACCESSORIES

IMPORTANT: Allow the appliance to cool completely before putting on or taking off parts, and before cleaning the appliance.

NOTE: To avoid damaging the Blender, do not immerse the blender base or cord in water. To avoid scratching the Blender, do not use abrasive cleansers or scouring pads.

- To clean the Blender Base and cord: Unplug the Blender before cleaning. Wipe the base and the cord with a warm, damp cloth; wipe clean with a damp cloth, and dry with a soft cloth.

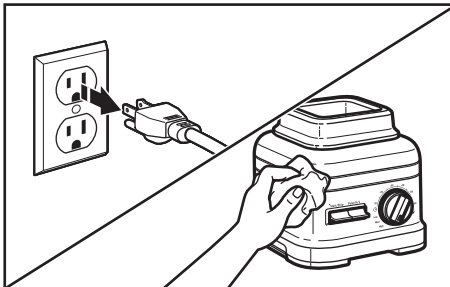

2. Make sure to clean the Blender Jar, Lid, and Ingredient Cap after each use. Remove any remaining contents from the Blender Jar. Fill the Blender Jar with 2 cups of warm water and 1 drop of liquid detergent. Place the Lid on the Blender Jar, and make sure the Blender Jar is fully in place on the blender base.

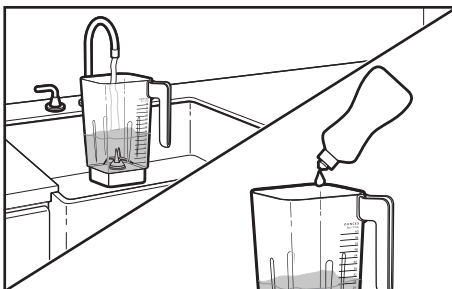

3. Rotate the Control Dial to 30 seconds. Flip the Start/Stop Toggle Switch up or down. When the timer finishes, pour out the soapy water, and rinse the Blender Jar with warm water.

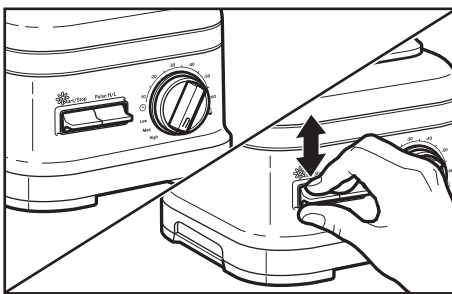

4. Wash the Blender Jar, Jar Pad, Lid, Flex Edge Tamper, and Ingredient Cap by hand with a damp cloth and warm soapy water rinse with warm water, and dry with a soft cloth.

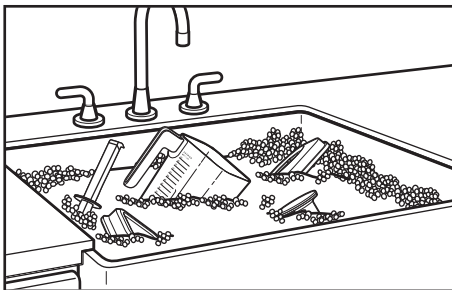

SANITIZING THE BLENDER

1. Remove any remaining contents from the Blender Jar.
2. Prepare a 200 ppm sodium hypochlorite solution* using 1.75 L of hot water in the Blender Jar. Place the Lid on the Blender Jar, and make sure the Blender Jar is fully in place on the Blender Base.
3. Run the Blender on the High Speed setting for 35 seconds. Flip the Start/Stop Toggle Switch up or down to start the Blender.
4. Turn off the Blender and let the sanitizing mix sit in the Blender Jar for an additional 2 minutes.

*To prepare a 200 ppm sodium hypochlorite solution: use 6.67 ml commercial bleach (with a 5.25% sodium hypochlorite concentration) in 1.75 L of hot water.

5. Pour out the sanitizing solution mix. Do not rinse the Blender Jar.
6. Place the Lid on the Blender Jar. Make sure the empty Blender Jar is fully in place on the blender base. Run the empty Blender for an additional 10 seconds. Do not rinse the jar after sanitizing.
7. Allow the Blender Jar to air dry.

TROUBLESHOOTING

⚠ WARNING

Electrical Shock Hazard



Plug into a grounded 3 prong outlet.

Do not remove ground prong.

Do not use an adapter.

Do not use an extension cord.

Failure to follow these instructions can result in death, fire, or electrical shock.

PROBLEM	SOLUTION
<p>When the Blender is plugged in and the main power On/Off (I/O) Toggle Switch is On (I), the Blender will go to Standby mode (flashing white indicator light). However, after 10 minutes of no activity the Blender will go into Sleep mode and the indicator light will turn off</p>	<p>To wake up the Blender simply flip the Start/Stop Toggle Switch up or down. This will put the Blender back into Standby mode.</p>
<p>If the Status Indicator Light flashes an orange color, the Blender is in error mode. This can be caused by: using a spatula or any other utensil that could obstruct the blade to freely spin in the Blender Jar, or having an ice cube or hard food in a location that locks up the blade</p>	<p>Correct the problem by turning off the Blender using the dedicated On/Off (I/O) Toggle Switch in the back, or by unplugging the Blender. Remove the Blender Jar from the base, and clear the items. Place the Blender back on the base, and then turn the Blender back on to continue regular use.</p>
<p>If the Blender stops while blending</p>	<p>After 6 minutes of run time, the Blender will automatically shut off and go into Sleep mode, and the LED light will turn off. You can wake the Blender back up using the Toggle Switches (Start/Stop or Pulse H/L). If the Blender stops in less than 6 minutes, it is possible there is an internal error with the Blender. Contact an authorized service center for assistance.</p>

PROBLEM	SOLUTION
If the ingredients of a recipe aren't blending	There may be times when an air pocket is created around the blade causing the ingredients to miss the blending blade. Stop the Blender, remove the Blender Jar from the base, and use a spatula to rearrange ingredients in the Blender Jar. For certain recipes, try adding more liquid.
If you experience an overflow from the Blender Jar	Disconnect the Blender from the power source. Remove the jar pad from the housing to make sure the base is fully dry. The Control Dial can be detached by pulling it off with force. Wipe dry, and then replace. To avoid damage to the graphics when cleaning, don't apply too much force or use abrasive cleansers or scouring pads.
If the problem cannot be corrected	See the "Limited Warranty and Service" section. Do not return the Blender to the retailer; retailers do not provide service.

LIMITED WARRANTY AND SERVICE

KITCHENAID® PRODUCT WARRANTY FOR THE 50 UNITED STATES, THE DISTRICT OF COLUMBIA, PUERTO RICO, AND CANADA

This limited warranty extends to the original purchaser and any succeeding owner for the product operated in the 50 United States, the District of Columbia, Puerto Rico, and Canada.

Length of Warranty: Three Years Limited Warranty from date of delivery.

1. KitchenAid Will Pay for Your Choice of:



Hassle-Free Replacement of your product. See the "Arranging for Service" section in this warranty for details on how to arrange for service, or call the Customer eXperience Center toll-free at **1-800-541-6390**.

OR

The replacement parts and repair labor costs to correct defects in materials and workmanship that existed at the time this product was purchased. Service will be provided by an Authorized KitchenAid Service Center.

2. KitchenAid Will Not Pay for (What is Not Covered By This Limited Warranty):

- a) Commercial, non-residential, or multiple family use or use inconsistent with product instructions and manuals.
- b) Defects or damage resulting from accident, alteration, misuse, abuse, fire flood, or acts of God.
- c) Any shipping or handling costs to deliver your product to an Authorized Service Center.
- d) Replacement parts or repair labor costs for the product operated outside the 50 United States, District of Columbia, Puerto Rico, and Canada.
- e) Damages, defects, or repairs caused by unauthorized servicers or use of non-genuine or third-party parts; however, use of unauthorized service providers or non-genuine or third-party parts will not void this warranty.
- f) Cosmetic damage (e.g., scratches, dents, chips, and other damage to finishes), unless damage results from defects in materials and workmanship and is reported to KitchenAid within 30 days from date of delivery.
- g) Discoloration, rust or oxidation of surfaces resulting from caustic or corrosive environments (e.g., high salt concentrations, high moisture or humidity or exposure to chemicals).
- h) Products with original, factory-installed model/serial numbers removed, altered or not easily determined.
- i) Incidental or consequential damages resulting from product failure.
- j) Consumable parts or accessories.

3. **DISCLAIMER OF IMPLIED WARRANTIES**

Implied warranties, including any implied warranty of merchantability or implied warranty of fitness for a particular purpose, are limited to ten years or the shortest period allowed by law. Some states and provinces do not allow limitations on the duration of implied warranties of merchantability or fitness, so this limitation may not apply to you.

4. **HOW STATE LAW APPLIES**

This warranty gives you specific legal rights, and you may also have other rights that vary from state to state or province to province. Some states and provinces, such as California, do not allow for limitations on the date your warranty coverage begins, so this limitation may not apply to you.

HASSLE-FREE REPLACEMENT WARRANTY – 50 UNITED STATES, DISTRICT OF COLUMBIA, AND PUERTO RICO

We're so confident the quality of our products meets the exacting standards of KitchenAid that, if your product should fail within the three years of ownership due to defects in materials or workmanship, KitchenAid will arrange to deliver an identical or comparable replacement to your door free of charge and arrange to have your original product returned to us. Your replacement unit will also be covered by our three years limited warranty.

If your product should fail within the three years of ownership, simply call our toll-free Customer eXperience Center at **1-800-541-6390** Monday through Friday. Please have your original sales receipt available when you call. Proof of purchase will be required to initiate the claim. Give the consultant your complete shipping address (no P.O. Box numbers, please).

When you receive your replacement product, use the carton, packing materials, and prepaid shipping label to pack up your original product and send it back to KitchenAid.

HASSLE-FREE REPLACEMENT WARRANTY – CANADA

We're so confident the quality of our products meets the exacting standards of the KitchenAid brand that, if your product should fail within the three years of ownership due to defects in materials or workmanship, we will replace your product with an identical or comparable replacement. Your replacement unit will also be covered by our three years limited warranty.

If your product should fail within the three years of ownership, simply call our toll-free Customer eXperience Center at **1-800-807-6777** Monday through Friday. Please have your original sales receipt available when you call. Proof of purchase will be required to initiate the claim. Give the consultant your complete shipping address.

When you receive your replacement product, use the carton, packing materials, and prepaid shipping label to pack up your original product and send it back to KitchenAid.

ARRANGING FOR SERVICE AFTER THE WARRANTY EXPIRES, OR ORDERING ACCESSORIES AND REPLACEMENT PARTS

In the United States and Puerto Rico:

For service information, or to order accessories or replacement parts, call toll-free at **1-800-541-6390** or write to: Customer eXperience Center, KitchenAid Small Appliances, P.O. Box 218, St. Joseph, MI 49085-0218

Outside the United States and Puerto Rico:

Consult your local KitchenAid dealer or the store where you purchased the product for information on how to obtain service.

For service information in Canada:

Call toll-free **1-800-807-6777**.

For service information in Mexico:

Call toll-free **01-800-0022-767**.

PIÈCES ET CARACTÉRISTIQUES

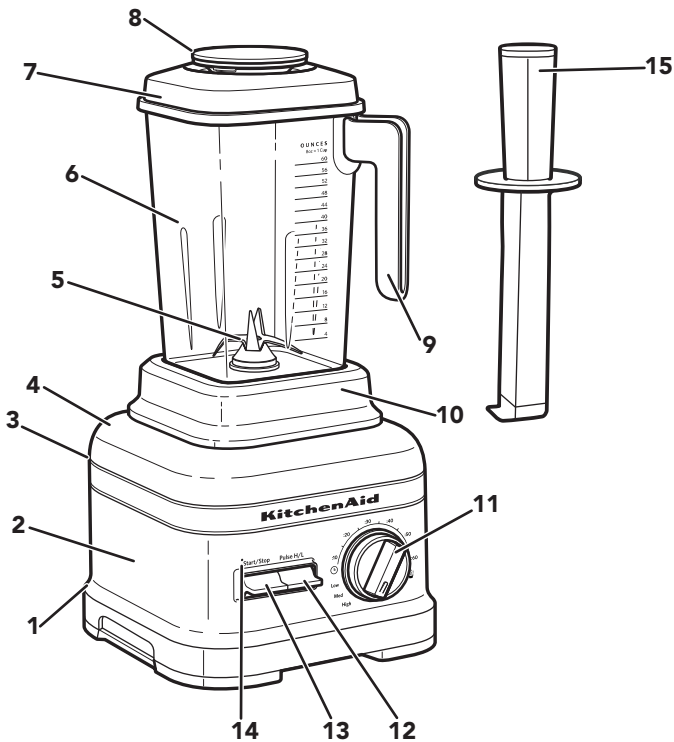

1. Commutateur marche/arrêt (non illustré)
2. Socle du mélangeur
3. Support de cordon (non illustré)
4. Prise du cordon d'alimentation et cordon d'alimentation amovible (non illustré)
5. Lame Talon™
6. Contenant du mélangeur
7. Couvercle
8. Bouchon de couvercle avec tasse à mesurer
9. Poignée ouverte pour un empilement facile
10. Capuchon inférieur de récipient amovible
11. Bouton de commande
12. Pulse Commutateur à bascule
13. Marche/arrêt (Start/Stop) Commutateur à bascule
14. Témoin d'état
15. Poussoir Flex Edge

SÉCURITÉ DU PRODUIT

Votre sécurité et celle des autres est très importante.

Nous donnons de nombreux messages de sécurité importants dans ce manuel et sur votre appareil ménager. Assurez-vous de toujours lire tous les messages de sécurité et de vous y conformer.



Voici le symbole d'alerte de sécurité.

Ce symbole d'alerte de sécurité vous signale les dangers potentiels de décès et de blessures graves à vous et à d'autres.

Tous les messages de sécurité suivront le symbole d'alerte de sécurité et le mot "DANGER" ou "AVERTISSEMENT". Ces mots signifient :

⚠ DANGER

Risque possible de décès ou de blessure grave si vous ne suivez pas immédiatement les instructions.

⚠ AVERTISSEMENT

Risque possible de décès ou de blessure grave si vous ne suivez pas les instructions.

Tous les messages de sécurité vous diront quel est le danger potentiel et vous disent comment réduire le risque de blessure et ce qui peut se produire en cas de non-respect des instructions.

IMPORTANTES MESURES DE PROTECTION

Lors de l'utilisation d'appareils électriques, certaines précautions élémentaires de sécurité doivent toujours être observées, incluant les suivantes :

1. Lire toutes les instructions. Une mauvaise utilisation de l'appareil peut causer des blessures.
2. Pour éviter tout risque de décharge électrique, ne pas immerger le robot culinaire dans de l'eau ou tout autre liquide.

3. Cet appareil ne convient pas à une utilisation par des personnes (y compris des enfants) à capacités physiques, sensorielles ou mentales réduites, ou possédant manque d'expérience et de connaissances, à moins qu'elles ne soient placées sous supervision ou qu'elles aient reçu des instructions concernant l'utilisation de l'appareil par une personne responsable de leur sécurité. Une surveillance étroite est nécessaire lorsque l'appareil est utilisé par ou à proximité d'enfants. Les enfants doivent être surveillés afin de s'assurer qu'ils ne jouent pas avec l'appareil.
4. S'assurer que l'appareil est éteint et débranché de la prise murale lorsqu'il n'est pas utilisé, avant d'y ajouter des pièces ou d'en enlever et avant de la nettoyer. Pour débrancher, saisir la fiche et la retirer de la prise. Ne pas tirer sur le cordon d'alimentation.
5. Éviter tout contact avec les pièces mobiles. Ne pas tenter d'outrepasser les mécanismes de verrouillage de sécurité.
6. Ne pas faire fonctionner un appareil si le cordon ou la prise est endommagé, si l'appareil ne fonctionne pas correctement, s'il tombe ou s'il est endommagé d'une quelconque façon. Retourner l'appareil au centre de service agréé le plus proche pour examen, réparation ou réglage électrique ou mécanique.
7. Ne pas utiliser l'appareil à l'extérieur.
8. Ne pas placer sur ou près d'un brûleur électrique ou à gaz chaud, ou dans un four chaud.
9. Ne pas laisser le cordon pendre par-dessus le bord d'une table ou d'un comptoir.
10. Garder les mains et les ustensiles à l'écart du pot lors du mélange pour éviter toute blessure corporelle grave ou tout dommage au mélangeur. Une spatule ou un grattoir différent du poussoir Flex Edge peut être utilisé. Toutefois, il ne doit être utilisé que lorsque le mélangeur ne fonctionne pas.
11. Les lames sont tranchantes. Manipuler avec précaution.
12. L'utilisation d'accessoires/outils non recommandés ou non vendus par KitchenAid peut causer un incendie, une décharge électrique ou des blessures.
13. Ne pas utiliser l'appareil pour un autre usage que celui pour lequel il est conçu.
14. Toujours utiliser le mélangeur avec le couvercle en place.

15. Le bouchon central du couvercle devrait toujours rester en place lorsqu'on mélange des liquides ou des ingrédients chauds, ou lorsque l'appareil est utilisé en mode Heat (chauffage). Lors du mélange de liquides ou d'ingrédients chauds, toujours commencer à faible vitesse et augmenter doucement jusqu'à atteindre la vitesse désirée.
16. Attendre que l'appareil ait refroidi complètement avant d'installer ou de retirer des pièces, et avant de nettoyer l'appareil.

CONSERVER CES INSTRUCTIONS

Ce produit est conçu pour un usage commercial seulement.

SPÉCIFICATIONS ÉLECTRIQUES

	⚠ AVERTISSEMENT
	Risque de choc électrique Brancher sur une prise à 3 alvéoles reliée à la terre. Ne pas enlever la broche de liaison à la terre. Ne pas utiliser un adaptateur. Ne pas utiliser un câble de rallonge. Le non-respect de ces instructions peut causer un décès, un incendie ou un choc électrique.

Tension : 120 V~

Fréquence : 60 Hz

Courant : 15 A

REMARQUE : Si cette fiche ne convient pas à la prise, contacter un électricien qualifié. Ne pas modifier la fiche de quelque manière que ce soit. Ne pas utiliser d'adaptateur.

Ne pas utiliser de rallonge. Si le cordon d'alimentation électrique est trop court, faire installer une prise près de l'appareil électroménager par un électricien ou un technicien de service qualifié.

MISE EN PLACE

Le mélangeur possède un programme de recettes pré réglé : Boissons glacées. Le mélangeur possède les fonctions minuterie variable et impulsion é/b (Pulse H/L) qui permettent de

personnaliser le mélange selon la recette préparée.

RÉGLAGE	DESCRIPTION	DURÉE (en minutes:secondes)
BOISSONS GLACÉES	Augmentation graduelle de la vitesse jusqu'à atteindre la pleine puissance pour mélanger de façon efficace les aliments comme la glace, les fruits ou légumes entiers et les fruits surgelés. Ce programme est recommandé pour les boissons comme les margaritas, daiquiris et cafés glacés.	0:22
Basse (Low)	Lorsque la vitesse basse (Low) est sélectionnée, le mélangeur fonctionnera en continu à vitesse lente jusqu'à ce que quelqu'un appuie sur la touche mise en marche/arrêt (Start/Stop) ou après 6 minutes d'utilisation.	S. O.
Moyenne (Medium)	Lorsque la vitesse moyenne (Medium) est sélectionnée, le mélangeur fonctionnera en continu à vitesse moyenne jusqu'à ce que quelqu'un appuie sur la touche mise en marche/arrêt (Start/Stop) ou après 6 minutes d'utilisation.	S. O.
Élevée (High)	Lorsque la vitesse élevée (High) est sélectionnée, le mélangeur fonctionnera en continu à vitesse élevée jusqu'à ce que quelqu'un appuie sur la touche mise en marche/arrêt (Start/Stop) ou après 6 minutes d'utilisation.	S. O.
Impulsion É/B (Pulse H/L)	Utiliser périodiquement des impulsion é/b (Pulse H/L) pendant le fonctionnement manuel pour temporairement augmenter la puissance.	S. O.
MINUTERIE VARIABLE	La fonction de minuterie commence à basse vitesse et augmente progressivement pour atteindre la vitesse élevée et procurer un résultat optimal.	0:05 à 0:60

Pour nettoyer le mélangeur : Impulsions rapides de puissance et de vitesse qui permettent de nettoyer le récipient à l'aide de 2 tasses d'eau et d'une goutte de savon à vaisselle.

UTILISATION DU PRODUIT

PRÉPARATION DU MÉLANGEUR COMMERCIAL POUR UTILISATION

⚠ AVERTISSEMENT

Risque de choc électrique



Brancher sur une prise à 3 alvéoles reliée à la terre.

Ne pas enlever la broche de liaison à la terre.

Ne pas utiliser un adaptateur.

Ne pas utiliser un câble de rallonge.

Le non-respect de ces instructions peut causer un décès, un incendie ou un choc électrique.

AVANT LA PREMIÈRE UTILISATION : Avant d'utiliser le mélangeur pour la première fois, essuyer le socle avec un chiffon humide tiède, puis avec un autre chiffon humide. Sécher avec un chiffon doux. Laver le pot du mélangeur, le couvercle et le bouchon de couvercle dans une eau chaude et savonneuse (voir la section « Entretien et nettoyage »). Rincer et sécher les pièces.

1. Avant d'utiliser le mélangeur, s'assurer que le comptoir situé sous et près du mélangeur est sec et propre. Vérifier que le commutateur d'alimentation situé derrière la base du mélangeur est fermé (O) et que le cordon est bien branché au dos du mélangeur. Brancher ensuite le mélangeur sur une prise à 3 alvéoles reliée à la terre.

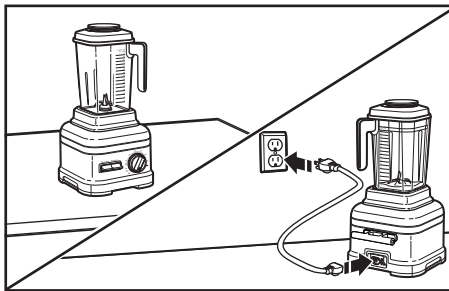

2. L'interrupteur d'alimentation principal est situé à l'arrière du socle du mélangeur. Faire les retournant le commutateur de mise sous tension en position de marche (I). Le témoin d'alimentation situé au-dessus du commutateur à bascule de mise en marche/arrêt (Start/Stop) commence à clignoter, ce qui indique que l'appareil est en mode attente. Le mélangeur est maintenant prêt à l'utilisation.

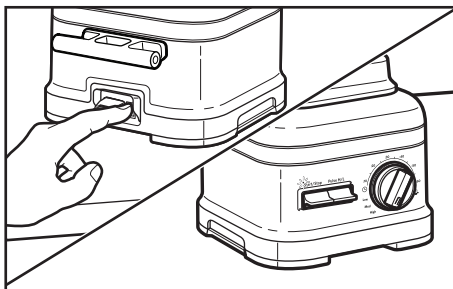

REMARQUE : Le support isolant du cordon ne doit pas être utilisé comme poignée; il est conçu uniquement pour le rangement du cordon d'alimentation.

ASSEMBLAGE DU PRODUIT

1. Introduire les articles à mélanger dans le récipient. Commencer par ajouter les ingrédients liquides, puis les aliments tendres, ensuite les légumes-feuilles et finalement les glaçons ou les aliments congelés.

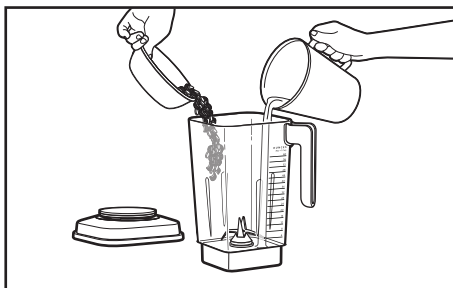

2. Vous assurer que le couvercle est bien positionné sur le récipient; placer ensuite le récipient sur le socle en vérifiant qu'il est bien aligné sur le capuchon inférieur.

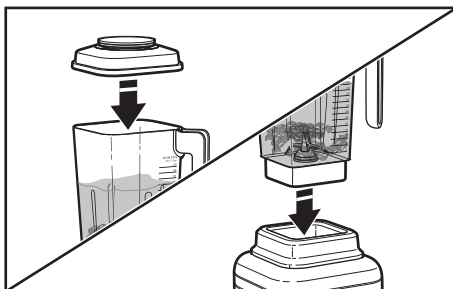

REMARQUE : Ne pas remplir le récipient au-delà du repère de remplissage maximum, surtout si des liquides sont mélangés.

3. Faire basculer l'interrupteur mise en marche/arrêt (Start/Stop) vers le haut ou le bas pour commencer à faire fonctionner le mélangeur. Le témoin lumineux est maintenant allumé.

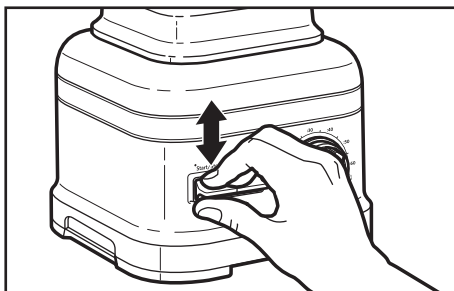

4. Faire tourner le bouton de commande pour obtenir la vitesse, la durée ou le programme désiré. Consulter la section « Guide des fonctions du mélangeur » pour plus d'informations.

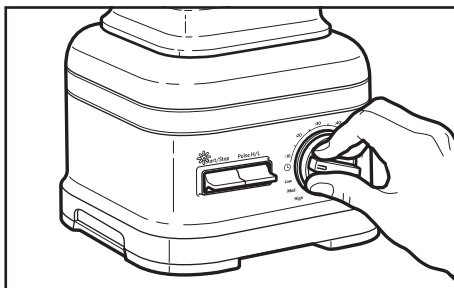

REMARQUE : Il est nécessaire de faire basculer l'interrupteur mise en marche/arrêt (Start/Stop) pour faire fonctionner l'appareil lorsqu'un programme préenregistré est sélectionné.

5. Utiliser au besoin le poussoir Flex Edge pour un rendement optimal. Enlever le bouchon de couvercle avec tasse à mesurer en laissant le couvercle en place. Remuer le contenu ou appuyer dessus pour le diriger vers la lame. Une fois terminé, replacer le bouchon de couvercle avec tasse à mesurer sur le couvercle du récipient avant de recommencer à mélanger.



6. Au besoin, utiliser la fonction Impulsion pour temporairement augmenter la vitesse de mélange pendant l'utilisation des réglages de vitesses variables. Maintenir enfoncé le commutateur à bascule impulsion é/b (Pulse H/L) vers le haut pour des impulsions rapides ou vers le bas pour des impulsions lentes.

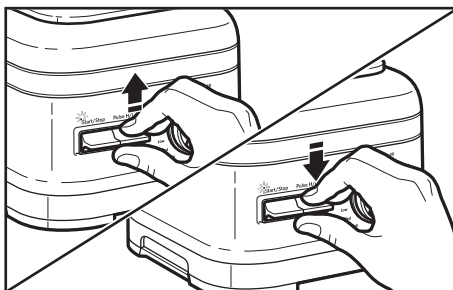

REMARQUE : La fonction impulsion peut aussi être utilisée seule lorsque le mélangeur est en mode attente.

7. Après avoir mélangé, faire basculer l'interrupteur mise en marche/arrêt (Start/Stop) vers le haut ou le bas. Permettre au mélangeur d'arrêter complètement avant d'enlever le couvercle et de verser les ingrédients.

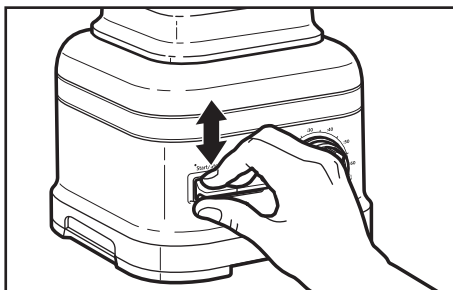

8. Si le mélangeur reste en mode attente pendant 10 minutes sans activité, il se met en mode veille. Pour sortir du mode veille, appuyer sur le bouton mise en marche/arrêt (Start/Stop) une fois, le mélangeur se mettra en mode attente. Appuyer de nouveau sur mise en marche/arrêt (Start/Stop) pour mettre le mélangeur en marche.

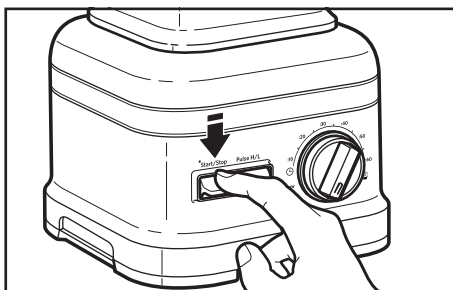

ENTRETIEN ET NETTOYAGE

NETTOYAGE DU MÉLANGEUR ET DES ACCESSOIRES

IMPORTANT : Attendre que l'appareil ait refroidi complètement avant d'installer ou de retirer des pièces, et avant de nettoyer l'appareil.

REMARQUE : Afin d'éviter d'endommager le mélangeur, ne pas immerger le socle du mélangeur ou le cordon d'alimentation dans l'eau. Afin d'éviter d'érafler le mélangeur, ne pas utiliser de nettoyeurs abrasifs ou de tampons à récurer.

1. Nettoyage du socle du mélangeur et du cordon d'alimentation : Débrancher le mélangeur avant le nettoyage. Nettoyer le socle du mélangeur avec un chiffon humecté d'eau tiède et savonneuse. Essuyer ensuite à l'aide d'un chiffon humide et sécher avec un chiffon doux.

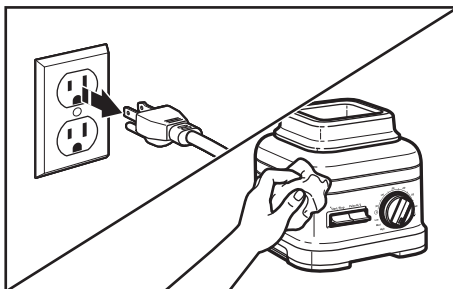

2. Bien nettoyer le récipient, le couvercle et le bouchon de couvercle après chaque utilisation. Retirer tout le contenu restant dans le récipient. Ajouter 2 tasses d'eau tiède et une goutte de savon à vaisselle dans le récipient. Mettre le couvercle sur le récipient, vérifier que le récipient est bien en place sur le socle.

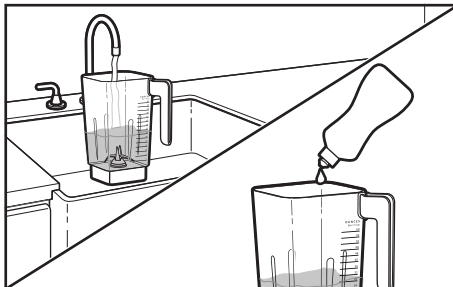

3. Faire tourner le bouton de commande sur 30 secondes. Faire basculer l'interrupteur mise en marche/arrêt (Start/Stop) vers le haut ou le bas. Une fois la durée terminée, vider l'eau savonneuse et rincer le récipient à l'eau tiède.

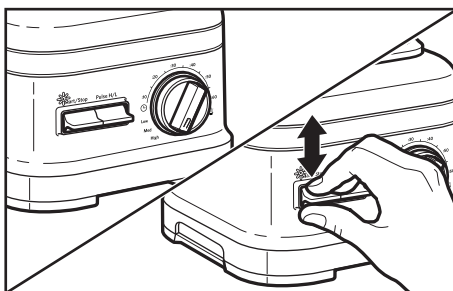

4. Laver le récipient du mélangeur, le capuchon inférieur, le couvercle et le bouchon de couvercle avec tasse à mesurer à mesurer à la main avec de l'eau tiède et savonneuse et un linge, rincer à l'eau tiède, sécher à l'aide d'un linge sec et doux.

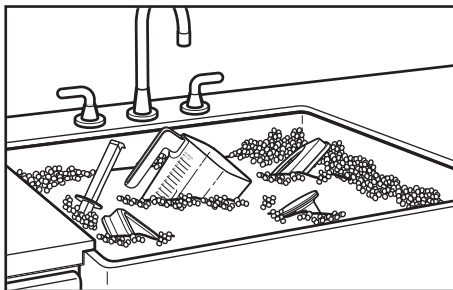

ASSAINISSEMENT DU MÉLANGEUR

1. Retirer tout le contenu restant dans le récipient.
2. Préparer une solution à 200 ppm d'hypochlorite de sodium* en utilisant 1,75 L d'eau chaude dans le récipient du mélangeur. Mettre le couvercle sur le récipient, vérifier que le récipient est bien en place sur le socle.
3. Mettre en marche le mélangeur à vitesse élevée pendant 35 secondes. Faire basculer l'interrupteur mise en marche/arrêt (Start/Stop) vers le haut ou le bas pour démarrer le mélangeur.
4. Éteindre le mélangeur et laisser la solution d'assainissement dans le récipient pendant 2 autres minutes.
5. Vider le récipient de la solution d'assainissement. Ne pas rincer le récipient du mélangeur.
6. Placer le couvercle sur le récipient du mélangeur. S'assurer que le récipient vide du mélangeur est bien placé sur le socle du mélangeur. Faire fonctionner le mélangeur vide pendant 10 secondes. Ne pas rincer le récipient après l'assainissement.
7. Permettre au récipient du mélangeur de sécher à l'air.

*Pour préparer une solution à 200 ppm d'hypochlorite de sodium : ajouter 6,67 ml d'eau de javel commerciale (avec concentration de 5,25 % d'hypochlorite de sodium) à 1,75 L d'eau chaude.

AVERTISSEMENT

Risque de choc électrique



Brancher sur une prise à 3 alvéoles reliée à la terre.

Ne pas enlever la broche de liaison à la terre.

Ne pas utiliser un adaptateur.

Ne pas utiliser un câble de rallonge.

Le non-respect de ces instructions peut causer un décès, un incendie ou un choc électrique.

PROBLÈME	SOLUTION
Lorsque le mélangeur est branché et que l'interrupteur à bascule marche/arrêt (I/O) de l'alimentation principale est sur marche (I), le mélangeur passe en mode attente (voyant lumineux blanc clignotant). Cependant, après 10 minutes sans activité, le mélangeur se met en mode veille et le témoin lumineux se ferme.	Pour réactiver le mélangeur, simplement basculer l'interrupteur mise en marche/arrêt (Start/Stop) vers le haut ou le bas. Ceci permet de remettre le mélangeur en mode attente.
Le mélangeur est en mode erreur lorsque le témoin lumineux clignote d'une couleur orange. Cela peut se produire : Si une spatule ou un autre ustensile empêche la lame de tourner librement dans le récipient ou si un cube de glace ou un aliment dur est positionné de telle sorte qu'il empêche la lame de tourner	Corriger le problème en fermant le mélangeur à l'aide du commutateur à bascule marche/arrêt (I/O) situé à l'arrière ou en débranchant le mélangeur. Retirer le récipient du socle, puis enlever l'élément problématique. Replacer le mélangeur sur le socle, puis remettre en marche le mélangeur pour continuer à l'utiliser.
Si le mélangeur s'arrête au milieu d'une opération de mélange	Après 6 minutes d'utilisation, le mélangeur se ferme automatiquement et se met en mode veille, le témoin lumineux à DEL se ferme. Vous pouvez réveiller le mélangeur en utilisant le commutateur à bascule (mise en marche/arrêt [Start/Stop] ou impulsion é/b [Pulse [H/L]]). Une erreur interne peut arrêter le mélangeur avant 6 minutes. Communiquer avec le centre de service autorisé pour obtenir de l'aide.
Si les ingrédients d'une recette ne se mélangent pas	Il arrive qu'une poche d'air se crée autour de la lame, ce qui empêche les ingrédients de toucher la lame. Arrêter le mélangeur, retirer le récipient du socle et utiliser une spatule pour repositionner les ingrédients dans le récipient. Pour certaines recettes, essayer d'ajouter du liquide.

PROBLÈME	SOLUTION
S'il y a débordement	Débrancher le mélangeur de la source d'alimentation. Retirer le capuchon inférieur du socle pour s'assurer que ce dernier est entièrement sec. Le bouton de commande peut être enlevé en le tirant avec force. Le sécher, puis le remettre en place. Pour éviter tout dommage aux indications qui figurent sur l'appareil, ne pas appliquer trop de force lors du nettoyage ou ne pas utiliser des nettoyeurs abrasifs et de tampons à récurer.
S'il n'est pas possible de résoudre le problème	Voir la section « Garantie limitée et service ». Ne pas rapporter le mélangeur au vendeur; les détaillants n'assurent aucun service après-vente.

GARANTIE LIMITÉE ET SERVICE

GARANTIE DU PRODUIT KITCHENAID® POUR LES 50 ÉTATS DES ÉTATS-UNIS, LE DISTRICT FÉDÉRAL DE COLOMBIAN, PORTO RICO ET LE CANADA

La présente garantie limitée couvre l'acheteur d'origine et les propriétaires suivants du produit lorsqu'il est utilisé dans les 50 États des États-Unis, le district fédéral de Columbia, à Porto Rico et au Canada.

Durée de la garantie : Garantie limitée de trois ans à partir de la date de livraison.

1. KitchenAid prendra en charge les éléments suivants à votre choix :



Remplacement sans difficulté du produit. Voir la section « Obtenir un service de dépannage » de la garantie pour plus de détails concernant la procédure à suivre pour un dépannage, ou appeler le Customer eXperience Center au **1 800 541-6390**.

OU

Les frais de pièces de rechange et de main-d'œuvre pour corriger les vices de matériaux et de fabrication qui existaient au moment où ce produit a été acheté. L'intervention de dépannage sera effectuée par un centre de dépannage KitchenAid agréé.

2. **KitchenAid ne paiera pas pour (ce qui n'est pas couvert par cette garantie limitée) :**

- Usage commercial, non résidentiel ou par plusieurs familles, ou non-respect des instructions et manuels qui accompagnent le produit.
- Les défaillances ou dommages résultant d'un accident, d'une modification, d'une mauvaise utilisation, d'un abus, d'un incendie, d'une inondation ou d'un cas de force majeure.
- Tous frais d'expédition ou de manutention pour livrer le produit à un centre de dépannage agréé.
- Les frais des pièces de rechange ou de main-d'œuvre pour le produit lorsqu'il est utilisé à l'extérieur des 50 États des États-Unis, du district fédéral de Columbia, de Porto Rico et du Canada.
- Dommages, défauts ou réparations causés par une personne d'entretien non autorisée ou l'utilisation de pièces qui ne sont pas d'origine ou d'un tiers; cependant, l'utilisation de fournisseurs de services non autorisés ou de pièces qui ne sont pas d'origine ou de tiers n'annulera pas la garantie.
- Défauts d'apparence (p. ex., les éraflures, traces de choc, fissures ou tout autre dommage) subis par le fini, à moins que ces dommages ne résultent de vices de matériaux ou de fabrication et ne soient signalés à KitchenAid dans les 30 jours suivant la date de livraison.
- Décoloration, rouille ou oxydation des surfaces résultant d'environnements caustiques ou corrosifs (p. ex., des concentrations élevées de sel, un haut degré d'humidité ou une exposition à des produits chimiques).
- Produits dont les numéros de série et de modèle originaux ont été enlevés, modifiés ou ne peuvent pas être facilement identifiés.
- Dommages fortuits ou indirects causés par la défaillance du produit.
- Pièces et accessoires consommables.

3. CLAUSE D'EXONÉRATION DE RESPONSABILITÉ AU TITRE DES GARANTIES IMPLICITES

Les garanties implicites, y compris les garanties implicites de qualité marchande ou d'aptitude à un usage particulier, sont limitées à dix ans ou à la plus courte période autorisée par la loi. Certains États et certaines provinces ne permettent pas de limitation sur la durée des garanties implicites de qualité marchande ou d'aptitude à un usage particulier, de sorte que la limitation ci-dessus peut ne pas être applicable dans votre cas.

4. FAÇON DONT LES LOIS DES ÉTATS S'APPLIQUENT

Cette garantie vous confère des droits juridiques spécifiques et vous pouvez également jouir d'autres droits qui peuvent varier d'un État à l'autre ou d'une province à l'autre. Certaines provinces et certains États, comme la Californie, ne permettent pas de limitation sur la date de début de la couverture de la garantie, de sorte que cette limitation peut ne pas être applicable dans votre cas.

GARANTIE DE REMPLACEMENT SANS DIFFICULTÉ POUR LES 50 ÉTATS DES ÉTATS-UNIS, LE DISTRICT DE COLUMBIA ET PORTO RICO

Nous sommes tellement certains que la qualité de nos produits satisfait aux normes exigeantes de KitchenAid que si le produit cesse de fonctionner au cours des trois années suivant son acquisition en raison de vices de matériaux et de fabrication, KitchenAid livrera gratuitement à votre porte un appareil de remplacement identique ou comparable et prendra les dispositions nécessaires pour que le produit d'origine nous soit retourné. La base de remplacement sera également couverte par notre garantie limitée de trois ans.

Si votre produit cesse de fonctionner durant les trois années suivant son acquisition, il vous suffit d'appeler notre Customer eXperience Center sans frais au **1 800 541-6390**, du lundi au vendredi. Veuillez avoir l'original de votre reçu de vente à portée de main au moment de votre appel. Une preuve d'achat est indispensable pour que votre réclamation puisse être traitée. Fournissez votre adresse de livraison complète au représentant (aucune boîte postale).

Après avoir reçu le produit de rechange, utiliser le carton, les matériaux d'emballage et l'étiquette d'expédition prépayée pour emballer le produit d'origine et la renvoyer à KitchenAid.

GARANTIE DE REMPLACEMENT SANS DIFFICULTÉ POUR LE CANADA

Nous sommes tellement certains que la qualité de nos produits satisfait aux normes exigeantes de la marque KitchenAid que si le produit cesse de fonctionner au cours des trois années suivant son acquisition en raison de vices de matériaux et de fabrication, nous remplacerons le produit par un appareil de remplacement identique ou comparable. La base de remplacement sera également couverte par notre garantie limitée de trois ans.

Si votre produit cesse de fonctionner durant les trois années suivant son acquisition, il vous suffit d'appeler notre Customer eXperience Center sans frais au **1 800 807-6777**, du lundi au vendredi. Veuillez avoir l'original de votre reçu de vente à portée de main au moment de votre appel. Une preuve d'achat est indispensable pour que votre réclamation puisse être traitée. Il vous faudra fournir votre adresse de livraison complète au représentant.

Après avoir reçu le produit de rechange, utiliser le carton, les matériaux d'emballage et l'étiquette d'expédition prépayée pour emballer le produit d'origine et la renvoyer à KitchenAid.

OBTENIR UN DÉPANNAGE UNE FOIS LA GARANTIE EXPIRÉE OU COMMANDER DES ACCESSOIRES ET DES PIÈCES DE RECHANGE

Aux États-Unis et à Porto Rico :

Pour des informations sur le service de dépannage ou pour commander des accessoires ou des pièces de rechange, composer le numéro sans frais **1 800 541-6390** Ou écrire à l'adresse suivante :

Customer eXperience Center, KitchenAid Small Appliances, P.O. Box 218, St. Joseph, MI 49085-0218

En dehors des États-Unis et de Porto Rico :

Consulter le revendeur KitchenAid local ou le détaillant auprès duquel le produit a été acheté pour savoir comment obtenir un dépannage.

Pour des informations concernant toute intervention de dépannage au Canada :

composer le numéro sans frais **1 800 807-6777**.

Pour des informations concernant toute intervention de dépannage au Mexique :

composer le numéro sans frais **01 800 0022-767**.

PIEZAS Y CARACTERÍSTICAS

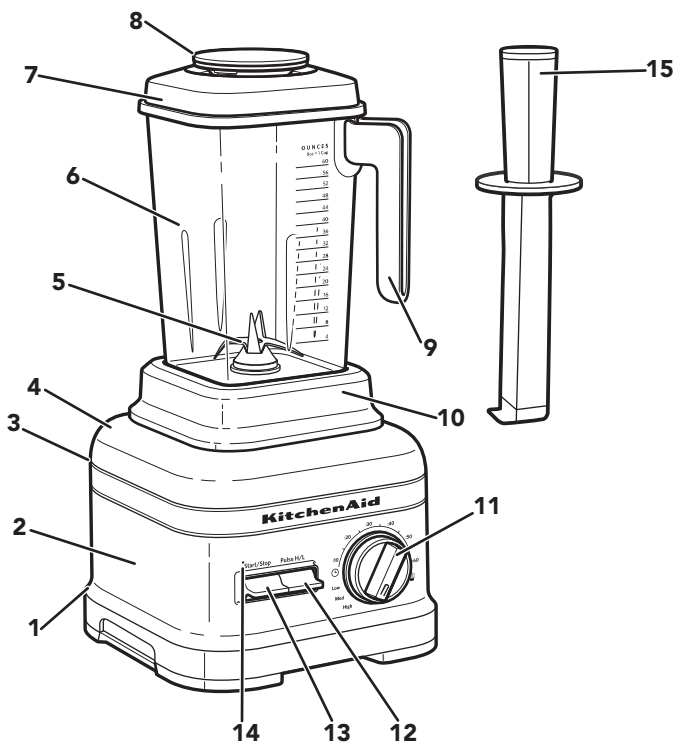

1. Interruptor de encendido/apagado (no mostrado)
2. Base de la licuadora
3. Brida para cable (no mostrada)
4. Toma para cable eléctrico y cable eléctrico extraíble (no mostrado)
5. Cuchilla Talon™
6. Vaso de la licuadora
7. Tapa
8. Tapa de ingredientes con taza medidora
9. Asa abierta para facilitar el apilado
10. Base desmontable del vaso de la licuadora
11. Cuadrante de control
12. Pulse Interruptor conmutador
13. Arranque/parada (Start/Stop) Interruptor conmutador
14. Luz indicadora de estado
15. Apisonador con borde flexible

SEGURIDAD DEL PRODUCTO

Su seguridad y la seguridad de los demás es muy importante.

Hemos incluido muchos mensajes importantes de seguridad en este manual y en su electrodoméstico. Lea y obedezca siempre todos los mensajes de seguridad.



Este es el símbolo de alerta de seguridad.

Este símbolo le llama la atención sobre peligros potenciales que pueden ocasionar la muerte o una lesión a usted y a los demás.

Todos los mensajes de seguridad irán a continuación del símbolo de advertencia de seguridad y de la palabra "PELIGRO" o "ADVERTENCIA". Estas palabras significan:

⚠ PELIGRO

Si no sigue las instrucciones de inmediato, usted puede morir o sufrir una lesión grave.

⚠ ADVERTENCIA

Si no sigue las instrucciones, usted puede morir o sufrir una lesión grave.

Todos los mensajes de seguridad le dirán el peligro potencial, le dirán cómo reducir las posibilidades de sufrir una lesión y lo que puede suceder si no se siguen las instrucciones.

SALVAGUARDIAS IMPORTANTES

Para la utilización de electrodomésticos eléctricos es importante seguir en todo momento y observar las precauciones e instrucciones de seguridad que siguen:

1. Lea todas las instrucciones. El uso indebido de un electrodoméstico puede dar como resultado lesiones personales.
2. Para protegerse contra el riesgo de choque eléctrico, no ponga el procesador de alimentos con base en agua ni en ningún otro líquido.

3. Este electrodoméstico no se diseñó para ser usado por personas (incluidos niños) con capacidad física, sensorial o mental reducida, o con falta de experiencia y conocimiento, a menos que una persona responsable de su seguridad les brinde supervisión o instrucciones relativas para su uso. Se debe supervisar atentamente cuando se utilice cualquier electrodoméstico cerca de niños. Los niños deben estar bajo supervisión para garantizar que no jueguen con el electrodoméstico.
4. Apague el electrodoméstico antes de limpiarlo o de montar o desmontar las piezas, luego desconéctelo del tomacorriente si no se encuentra en uso. Para desenchufarlo, tome el enchufe y retírelo del tomacorriente. Nunca tire del cable eléctrico.
5. Evite tocar las piezas que estén en movimiento. No intente anular los mecanismos de interbloqueo de seguridad.
6. No utilice ningún electrodoméstico cuyo cable o enchufe esté dañado, si el electrodoméstico no ha funcionado correctamente o si se ha caído o dañado de alguna forma. Devuelva el electrodoméstico al centro de servicio técnico autorizado más cercano para la inspección, la reparación o el ajuste eléctrico o mecánico.
7. No utilice el electrodoméstico en exteriores.
8. No lo coloque cerca ni encima de un quemador eléctrico o a gas que esté caliente ni en el interior de un horno caliente.
9. No deje que el cable cuelgue del borde de la mesa o del mostrador.
10. Mantenga las manos y los utensilios fuera del recipiente mientras mezcla, para así evitar el riesgo de lesiones graves a personas o daños a la licuadora. Puede usarse una espátula o un raspador además del pisón de borde flexible que se proporciona, pero se debe utilizar solamente cuando la licuadora no esté funcionando.
11. Las cuchillas son filosas. Manipúlelas con cuidado.
12. El uso de aditamentos/accesorios no recomendados ni vendidos por KitchenAid puede provocar un incendio, choque eléctrico o lesión a las personas.
13. No dé al electrodoméstico un uso diferente de aquel para el cual fue diseñado.
14. Siempre use la licuadora con la tapa puesta.

15. Cuando se licuan líquidos o ingredientes calientes o se utiliza el modo de calentamiento, la tapa central debe permanecer en su lugar sobre la abertura de la tapa. Cuando licue ingredientes o líquidos calientes, siempre comience con la velocidad más baja y aumente lentamente hasta la velocidad deseada.
16. Deje que el electrodoméstico se enfríe completamente antes de colocar o quitar piezas y antes de limpiarlo.

CONSERVE ESTAS INSTRUCCIONES

Este producto está diseñado solamente para uso comercial.

REQUISITOS ELÉCTRICOS

	⚠ ADVERTENCIA
	Peligro de choque Eléctrico
	Conecte a un contacto de pared de conexión a tierra de 3 terminales.
	No quite la terminal de conexión a tierra.
	No use un adaptador.
	No use un cable eléctrico de extensión.
	No seguir estas instrucciones puede ocasionar la muerte, incendio o un choque eléctrico.

Tensión: 120 V~

Frecuencia: 60Hz

Amperios: 15 A

NOTA: Si el enchufe no encaja en el tomacorriente, comuníquese con un electricista calificado. No modifique el enchufe de ninguna manera. No use un adaptador.

No utilice un cable de extensión. Si el cable de suministro eléctrico es demasiado corto, haga que un electricista o un técnico competente instale un tomacorriente cerca del electrodoméstico.

INTRODUCCIÓN

La licuadora tiene un programa de recetas prefijado: Bebidas heladas. También ofrece tiempos variables y funciones de pulso a/b (Pulse H/L) con los que personalizar el licuado

para la receta que desee.

AJUSTE	DESCRIPCIÓN	TIEMPO DE LICUADO (en minutos:segundos)
BEBIDAS HELADAS	Aumenta gradualmente hasta la potencia completa para licuar por completo alimentos duros como hielo, frutas o verduras enteras o frutas congeladas. Este ciclo se recomienda para bebidas como margaritas, daiquiris y bebidas con café helado.	0:22
Baja (Low)	Cuando se selecciona la velocidad baja (Low), la licuadora funcionará continuamente a baja velocidad hasta que se presione el interruptor de arranque/parada (Start/ Stop) o después de transcurridos 6 minutos.	ND
Media (Medium)	Cuando se selecciona la velocidad media (Medium), la licuadora funcionará continuamente a velocidad media hasta que se presione el interruptor de arranque/parada (Start/ Stop) o después de transcurridos 6 minutos.	ND
Alta (High)	Cuando se selecciona la velocidad alta (High), la licuadora funcionará continuamente a alta velocidad hasta que se presione el interruptor de arranque/parada (Start/ Stop) o después de transcurridos 6 minutos.	ND
Pulso a/b (Pulse H/L)	Como alternativa, use pulso a/b (Pulse H/L) durante la operación manual para agregar un impulso de potencia momentáneo.	ND
TIEMPOS VARIABLES	La función del temporizador arranca a baja velocidad y asciende hasta una velocidad alta para resultados óptimos del licuado.	0:05-0:60

Para limpiar la licuadora: Pulsos rápidos de potencia y velocidades altas actúan para limpiar el vaso de la licuadora con apenas 2 tazas de agua y una gota de jabón para vajilla.

USO DEL PRODUCTO

PREPARACIÓN DE LA LICUADORA COMERCIAL PARA SU USO

⚠️ ADVERTENCIA

Peligro de choque Eléctrico



Conecte a un contacto de pared de conexión a tierra de 3 terminales.

No quite la terminal de conexión a tierra.

No use un adaptador.

No use un cable eléctrico de extensión.

No seguir estas instrucciones puede ocasionar la muerte, incendio o un choque eléctrico.

ANTES DEL PRIMER USO: Antes de usar la licuadora por primera vez, limpie la base un paño humedecido con agua tibia; luego retire y limpie con un paño húmedo. Seque los elementos con un paño suave. Lave el vaso de la licuadora, la tapa y la tapa de ingredientes en agua jabonosa tibia (vea la sección “Cuidado y limpieza”). Enjuague las partes y séquelas.

1. Antes de usar la licuadora, asegúrese de que el mostrador debajo del aparato y las áreas circundantes estén secos y limpios. Asegúrese de que el interruptor de encendido en la parte posterior de la base de la licuadora esté en la posición de apagado (O) y que el cable también esté totalmente enchufado en la parte posterior de la licuadora. Después, enchufe la licuadora en un tomacorriente de 3 clavijas con descarga a tierra.

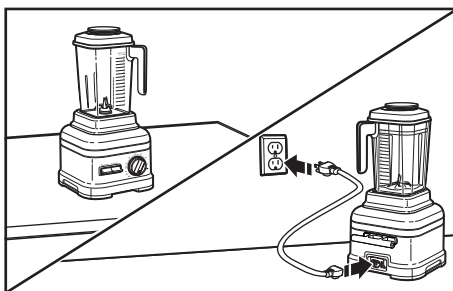

2. El interruptor de encendido principal está en la parte posterior de la base de la licuadora. Deslice el interruptor de encendido a la posición de encendido (I). La luz indicadora de estado encima del botón conmutador de arranque/parada (Start/Stop) comenzará a parpadear, indicando que la licuadora está en modo de espera. La licuadora ya está lista para funcionar.

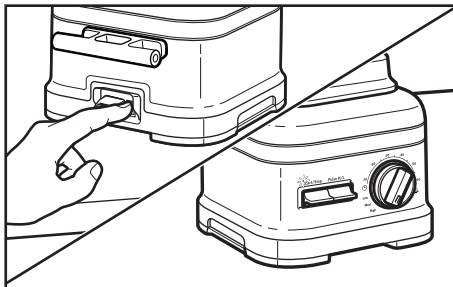

NOTA: La brida para cable no debe usarse como asa; la brida solo está diseñada para enrollar el cable eléctrico a su alrededor para su almacenamiento.

MONTAJE DEL PRODUCTO

1. Coloque los productos que licuará dentro del vaso de la licuadora. Agregue primero los líquidos, después los alimentos blandos, a continuación las hojas verdes y finalmente el hielo o los elementos congelados.

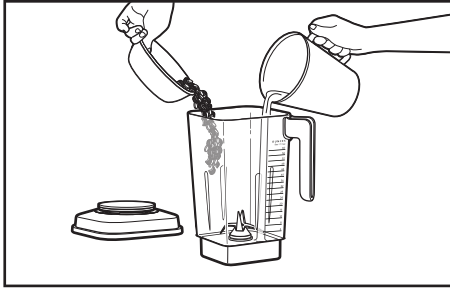

2. Asegúrese de que la tapa esté completamente asegurada sobre el vaso de la licuadora; después, coloque el vaso de la licuadora sobre la base y asegúrese de que esté perfectamente alineado sobre la base del vaso.

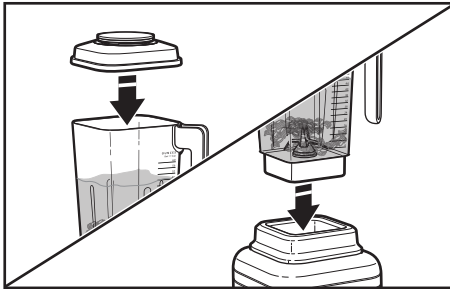

NOTA: No llene el vaso de la licuadora por encima de la marca de la medida más alta, especialmente cuando procesa líquidos.

3. Mueva el interruptor conmutador de arranque/parada (Start/Stop) hacia arriba o abajo para empezar a operar la licuadora. La luz indicadora de estado ahora será continua.

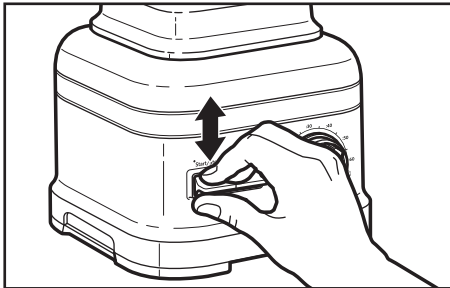

4. Gire el cuadrante de control hasta la velocidad, el tiempo o el programa que desee. Para obtener más información, vea la sección “Guía de funciones de la licuadora”.

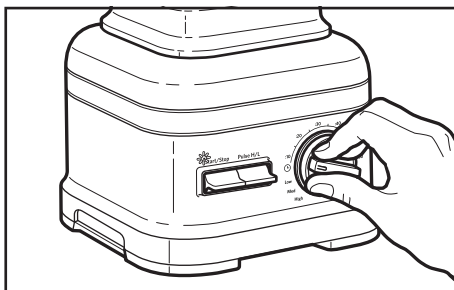

NOTA: Si selecciona un ciclo preprogramado, deberá girar el conmutador de arranque/parada (Start/Stop) para comenzar la operación.

5. Utilice el accesorio pisón de borde flexible según sea necesario para un rendimiento óptimo del licuado. Retire solamente la taza medidora de ingredientes y deje la tapa en su lugar. Revuelva o presione el contenido hacia la cuchilla. Cuando haya terminado, vuelva a colocar la taza medidora de ingredientes en la tapa del vaso de la licuadora antes de continuar licuando.



6. Si lo desea, use la función de Pulsos para un refuerzo momentáneo de la velocidad mientras licua con los ajustes de velocidad variables. Mantenga presionado el interruptor conmutador pulso a/b (Pulse H/L) hacia arriba para un pulso más rápido o hacia abajo para un pulso más lento.

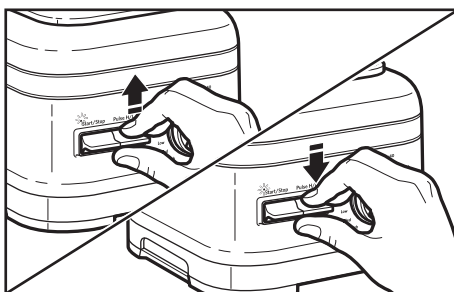

NOTA: La función de Pulsos también se puede usar por sí sola como función de licuado independiente mientras la licuadora está en modo de espera.

7. Después de licuar, mueva el interruptor conmutador de arranque/parada (Start/Stop) hacia arriba o abajo. Espere hasta que la licuadora se detenga por completo antes de retirar la tapa y volcar los ingredientes licuados.

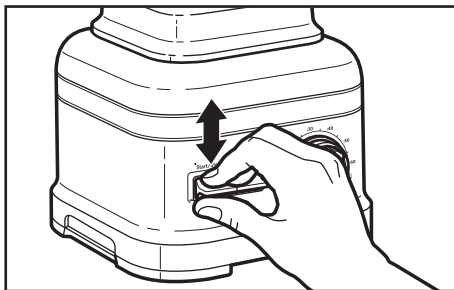

8. Si la licuadora permanece en modo en espera durante 10 minutos sin actividad, ingresará al modo de suspensión. Para salir del modo de suspensión, presione el interruptor de arranque/parada (Start/Stop) una vez y pasará al modo en espera. Después, presione el interruptor de arranque/parada (Start/Stop) una vez más para encender la licuadora.

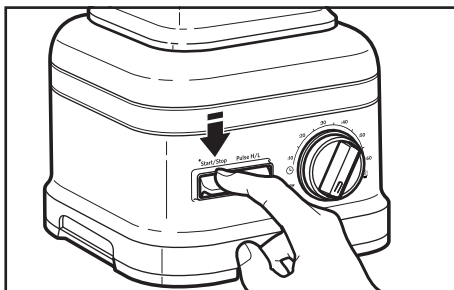

CUIDADO Y LIMPIEZA

LIMPIEZA DE LA LICUADORA Y LOS ACCESORIOS

IMPORTANTE: Deje que el electrodoméstico se enfríe completamente antes de colocar o quitar piezas y antes de limpiarlo.

NOTA: Para evitar dañar la licuadora, no sumerja la base ni el cable en agua. Para evitar rayas en la licuadora, no use productos de limpieza abrasivos ni estropajos.

1. Para limpiar la base y el cable de la licuadora: Desenchufe la licuadora antes de limpiarla. Limpie la base y el cable con un paño tibio húmedo; repase con un paño húmedo para limpiar y seque con un paño suave.

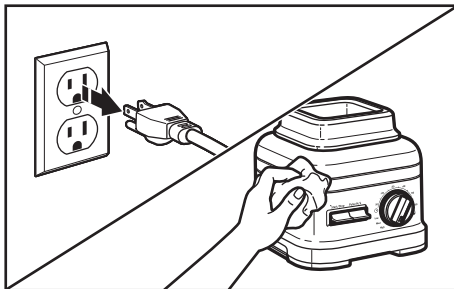

2. Asegúrese de limpiar el vaso de la licuadora, la tapa y la tapa de ingredientes después de cada uso. Retire todo contenido restante del vaso. Llene el vaso de la licuadora con 2 tazas de agua tibia y 1 gota de detergente líquido. Coloque la tapa en el vaso de la licuadora y asegúrese de que esté completamente en su lugar sobre la base.

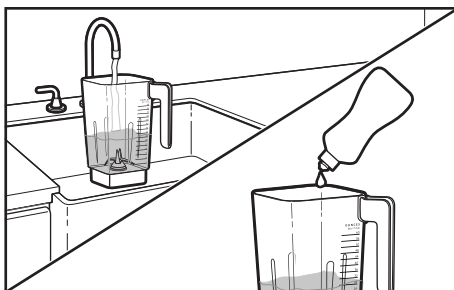

3. Gire el cuadrante de control a 30 segundos. Mueva el interruptor conmutador de arranque/parada (Start/Stop) hacia arriba o abajo. Cuando el temporizador finalice, elimine el agua jabonosa y enjuague el vaso de la licuadora con agua tibia.

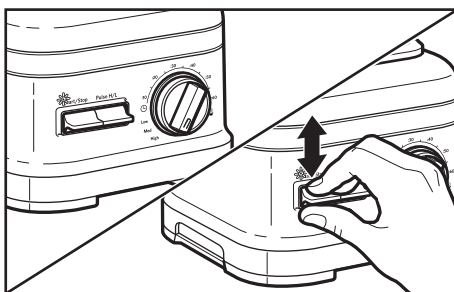

4. Lave el vaso de la licuadora, la base del vaso, la tapa, el apisonador con borde flexible y la tapa de ingredientes a mano con un paño húmedo y agua tibia y jabón; enjuague con agua tibia y seque con un paño suave.

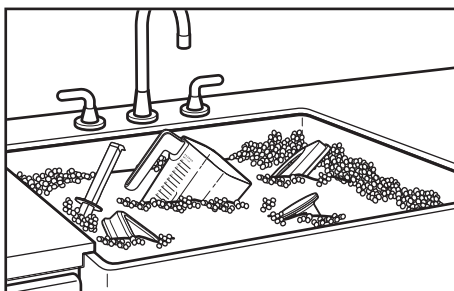

LIMPIEZA DE LA LICUADORA

1. Retire todo contenido restante del vaso.
2. Prepare una solución de hipoclorito de sodio de 200 ppm* usando 1,75 l de agua caliente en el vaso de la licuadora. Coloque la tapa en el vaso de la licuadora y asegúrese de que esté completamente en su lugar sobre la base.

*Para preparar una solución de hipoclorito de sodio de 200 ppm: use 6,67 ml de blanqueador comercial (con una concentración de hipoclorito de sodio del 5,25%) en 1,75 l de agua caliente.

3. Haga funcionar la licuadora a velocidad alta durante 35 segundos. Mueva el interruptor conmutador de arranque/parada (Start/Stop) hacia arriba o hacia abajo para poner en marcha la licuadora.
4. Apague la licuadora y espere otros 2 minutos para que la mezcla de limpieza se asiente en el vaso.
5. Vacíe la mezcla de solución de limpieza. No enjuague el vaso de la licuadora.
6. Coloque la tapa sobre el vaso de la licuadora. Asegúrese de que el vaso vacío esté totalmente en su lugar sobre la base de la licuadora. Haga funcionar la licuadora con el vaso vacío durante otros 10 segundos. No enjuague el vaso después de limpiarlo.
7. Deje secar al aire el vaso de la licuadora.

SOLUCIÓN DE PROBLEMAS

⚠️ ADVERTENCIA

Peligro de choque Eléctrico



Conecte a un contacto de pared de conexión a tierra de 3 terminales.

No quite la terminal de conexión a tierra.

No use un adaptador.

No use un cable eléctrico de extensión.

No seguir estas instrucciones puede ocasionar la muerte, incendio o un choque eléctrico.

PROBLEMA	SOLUCIÓN
Cuando la licuadora está enchufada y el interruptor conmutador de encendido (I/O) está en encendido (I), la licuadora pasará al modo de espera (luz indicadora blanca parpadeante). Sin embargo, después de 10 minutos de inactividad, la licuadora pasará al modo de suspensión y la luz indicadora se apagará.	Para activar la licuadora simplemente gire el interruptor conmutador de arranque/parada (Start/Stop) hacia arriba o abajo. Esta acción llevará a la licuadora nuevamente al modo en espera.
Si la luz indicadora de estado se enciende en forma intermitente de color naranja, la licuadora está en modo de error. Esto puede ser causado por el uso de una espátula o cualquier otro utensilio que podría obstruir el libre giro de la cuchilla dentro del vaso o la presencia de un cubo de hielo o de un alimento duro en un lugar que bloquea la cuchilla.	Corrija el problema apagando la licuadora usando el interruptor conmutador de encendido/apagado (I/O) en la parte trasera, o desenchufe la licuadora. Retire el vaso de la licuadora de la base y quite los elementos. Colóquelo nuevamente sobre la base y, después, vuelva a encender la licuadora para continuar con el uso normal.

PROBLEMA	SOLUCIÓN
Si la licuadora se detiene durante el funcionamiento	Después de 6 minutos de funcionamiento, la licuadora pasará automáticamente al modo de suspensión (la luz LED se apagará). Puedes reactivar la licuadora usando los interruptores conmutadores (arranque/parada [Start/Stop] o pulso a/b [Pulse H/L]). Si la licuadora se detiene en menos de 6 minutos, es posible que se haya producido un error interno. Contacte a un centro de servicio autorizado para pedir asistencia.
Si los ingredientes de una receta no se procesan	Es posible que a veces se produzca un hueco de aire alrededor de la cuchilla que haga que los ingredientes no lleguen a la base y use una espátula para reorganizar los ingredientes dentro del vaso. Para ciertas recetas, pruebe de agregar más líquido.
Si experimenta un desbordamiento del vaso de la licuadora	Desconecte la licuadora del suministro eléctrico. Retire la base del vaso de la carcasa para asegurarse de que la base esté completamente seca. Se puede retirar el cuadrante de control tirando hacia afuera con fuerza. Seque con un paño y luego vuelva a colocarlo. Para evitar dañar los gráficos durante la limpieza, no aplique demasiada fuerza ni use estropajos o limpiadores abrasivos.
Si el problema no se puede corregir	Consulte la sección "Garantía limitada y servicio". No devuelva la licuadora a la tienda; ellos no brindan servicio técnico.

GARANTÍA LIMITADA Y SERVICIO

GARANTÍA DE PRODUCTO DE KITCHENAID® EN LOS 50 ESTADOS DE ESTADOS UNIDOS, DISTRITO DE COLUMBIA, PUERTO RICO Y CANADÁ

Esta garantía limitada se extiende al comprador original y a cualquier propietario subsiguiente para el producto operado en los 50 estados de Estados Unidos, el Distrito de Columbia, Puerto Rico y Canadá.

Duración de la garantía: Garantía limitada de tres años a partir de la fecha de entrega.

1. KitchenAid pagará por lo siguiente, a su elección:



Reemplazo sin complicaciones de su producto. Consulte la sección "Cómo obtener servicio técnico" en esta garantía para obtener detalles acerca de la obtención de servicio técnico o llame sin cargo a nuestro Customer eXperience Center del cliente al **1-800-541-6390**.

O BIEN

Las piezas de repuesto y los costos de mano de obra de reparación para corregir los defectos de materiales y mano de obra existentes en el momento de la compra de este producto. El servicio será proporcionado por un centro de servicio autorizado por KitchenAid.

2. KitchenAid no pagará (lo que no está cubierto por esta garantía limitada):

- Uso comercial, no residencial o familiar múltiple o uso diferente del indicado en las instrucciones y manuales del producto.
- Defectos o daños causados por accidente, uso indebido, abuso, alteración incendio, inundación, actos fortuitos.
- Cualquier gasto de envío o manejo para llevar el producto a un centro de servicio autorizado.
- Piezas de repuesto o costos de mano de obra de reparación para el producto operado fuera de los 50 estados de Estados Unidos, el Distrito de Columbia, Puerto Rico y Canadá.
- Daños, defectos o reparaciones causados por servicios no autorizados o uso de piezas no originales o de terceros; sin embargo, el uso de proveedores de servicios no autorizados o piezas no originales o de terceros no anulará esta garantía.
- Daños estéticos, (es decir, rayaduras, abolladuras, desportilladuras u otro daño al acabado), a menos que estos se deban a defectos en los materiales o la mano de obra, y se le informe a KitchenAid en un lapso de 30 días a partir de la fecha de compra.
- Cambio de color, herrumbre u óxido de superficies causados por ambientes cáusticos o corrosivos, (por ejemplo, altas concentraciones de sal, alta humedad o condensación o exposición a sustancias químicas).
- Productos con números de modelo/serie originales instalados de fábrica que se hayan removido, alterado o que no se puedan identificar con facilidad.
- Daños incidentales o consecuentes derivados de la falla del producto.
- Piezas consumibles o accesorios.

3. EXCLUSIÓN DE GARANTÍAS IMPLÍCITAS

Las garantías implícitas, incluso cualquier garantía implícita de comerciabilidad o garantía implícita de adecuación para un propósito particular, están limitadas a diez años o al período más corto permitido por ley. Algunos estados y provincias no permiten la limitación de la duración de las garantías implícitas de comerciabilidad o capacidad, de modo que la limitación antes indicada quizá no le corresponda.

4. CÓMO SE APLICA LA LEY ESTATAL

Esta garantía le otorga derechos legales específicos y es posible que también tenga otros derechos que varíen de un estado a otro o de una provincia a otra. Algunos estados y provincias, como California, no permiten limitaciones en la fecha de inicio de la cobertura de la garantía, por lo que es posible que esta limitación no se aplique en su caso.

GARANTÍA DE REEMPLAZO SIN DIFICULTADES: EN LOS 50 ESTADOS DE ESTADOS UNIDOS, EL DISTRITO DE COLUMBIA Y PUERTO RICO

Confiamos tanto en que la calidad de nuestros productos cumple con las exigentes normas de KitchenAid que, si el producto presentara alguna falla durante los primeros tres años de propiedad, KitchenAid tomará medidas para entregar un reemplazo idéntico o comparable a su domicilio sin cargo y gestionará la devolución de su producto original a nosotros. La unidad de reemplazo también estará cubierta por nuestra garantía limitada de tres años.

Si su producto fallara durante los primeros tres años desde la compra, simplemente llame a nuestro Customer eXperience Center sin cargo al **1-800-541-6390**, de lunes a viernes. Tenga a mano el recibo de compra original cuando llame. Se requerirá el comprobante de compra para iniciar un reclamo. Proporcione al consultor su dirección de envío completa (no números de apartado postal).

Cuando reciba su producto de reemplazo, use la caja, el material de embalaje y la etiqueta de envío prepagada para empacar su producto original y devolverlo a KitchenAid.

GARANTÍA DE REEMPLAZO SIN DIFICULTADES: CANADÁ

Estamos tan seguros de que la calidad de nuestros productos cumple con los exigentes estándares de la marca KitchenAid que, si su producto fallara durante los primeros tres años de propiedad debido a defectos en materiales o mano de obra, lo sustituiremos por un producto idéntico o comparable. La unidad de reemplazo también estará cubierta por nuestra garantía limitada de tres años.

Si su producto fallara durante los primeros tres años desde la compra, simplemente llame a nuestro Customer eXperience Center sin cargo al **1-800-807-6777**, de lunes a viernes. Tenga a mano el recibo de compra original cuando llame. Se requerirá el comprobante de compra para iniciar un reclamo. Proporcione al asesor su dirección de envío completa.

Cuando reciba su producto de reemplazo, use la caja, el material de embalaje y la etiqueta de envío prepagada para empacar su producto original y devolverlo a KitchenAid.

CÓMO OBTENER SERVICIO TÉCNICO DESPUÉS DE QUE EXPIRE LA GARANTÍA O CÓMO PEDIR ACCESORIOS Y PIEZAS DE REPUESTO

En Estados Unidos y Puerto Rico:

Para obtener información sobre el servicio o solicitar accesorios o piezas de recambio, llame al número gratuito **1-800-541-6390** o escriba a:

Customer eXperience Center, KitchenAid Small Appliances, P.O. Box 218, St. Joseph, MI 49085-0218

Fuera de Estados Unidos y Puerto Rico:

Consulte al distribuidor local de KitchenAid o a la tienda donde compró su producto para pedir información sobre cómo obtener el servicio.

Para obtener información acerca del servicio en Canadá:

Llame gratis al **1-800-807-6777**.

Para obtener información acerca del servicio en México:

Llame gratis al **01-800-0022-767**.

DISCOVER MORE. DÉCOUVREZ PLUS. DESCUBRA MÁS.
[KITCHENAID.COM/QUICKSTART](https://kitchenaid.com/quickstart)



PRODUCT QUESTIONS OR RETURNS

QUESTIONS SUR LE PRODUIT OU LES RETOURS

PREGUNTAS SOBRE EL PRODUCTO O DEVOLUCIONES

USA: 1.800.541.6390 | [KitchenAid.com](https://kitchenaid.com)

CANADA: 1.800.807.6777 | [KitchenAid.ca](https://kitchenaid.ca)

MEXICO: [KitchenAid.com.mx](https://kitchenaid.com.mx)

LATIN AMERICA: [KitchenAid-Latam.com](https://kitchenaid-latam.com)

KitchenAid®

*/™ ©2024 KitchenAid. All rights reserved. Used under license in Canada.